

# Flange Service Tools MATCH

# MSW9TEX

MECHANISCHER  
FLANSCHSPREIZER  
TWIN KIT ATEX



## TECHNISCHES DATENBLATT

### SPREIZKRAFT:

203 N·m Drehmoment ergeben **9,4 t (94 kN)**  
Spreizkraft je Werkzeug



Es ist ratsam, die Werkzeuge paarweise zu verwenden, was  
eine Gesamtspreizkraft ergibt von:  $2 \times 9,4 \text{ t} = 18,8 \text{ t}$  (188 kN)

### SPREIZABSTAND:

Mit einem Paar Stufenblöcken: **6 mm - 81 mm**

### INHALT DES KITS

- 2 x Flanschspreizer Keil
- 2 x 203 N·m (150ft·lb) Drehmomentschlüssel
- 2 x 22 mm Vierkantnuss
- 2 x Sicherheitsblock
- 2 x Sicherheitsschleufe inkl. je 2 Schnallen
- 2 x Paar Stufenblöcke
- 1 x Innensechskantschlüssel
- 1 x Tragekoffer

Produktcode	Werkzeug
MSW9TEX Twin Kit	2 x MSW9TEX

### MATCH MSW9TEX

Ist gekennzeichnet als:  
II 2G Ex h IIB T6Gb  
II 2D EX h IIIC T85 °C Db  
(ATEX-Richtlinie 2014/34/EU)



### GEWICHTE UND ABMESSUNGEN:

Gewicht des Werkzeugs: 5,8 kg (12,8 lb)  
Gewicht des Werkzeug-Kits: 20,5 kg (45,2 lb)  
Sicherheitsblock: 0,35 kg (0,8 lb)  
Stufenblock: 0,52 kg (1,1 lb)

Abmessungen der Verpackung:

580 mm x 340 mm x 180 mm

### STUFENBLOCK: P/N: SBM62

Die Verwendung von Stufenblöcken,  
entweder einzeln oder paarweise,  
ermöglicht einen **maximalen**  
Spreizabstand von **81 mm**

### SICHERHEITSBLOCK: P/N: B1095

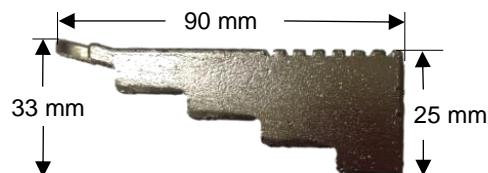
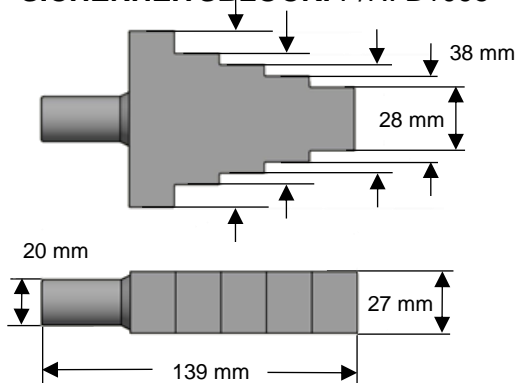

MATCH-CEE e.U.  
Flansch Service Werkzeuge und Hochdruckhydraulik  
Schlachthausgasse 30/6/13  
A-1030 Wien / ÖSTERREICH

[www.flanschspreizer.at](http://www.flanschspreizer.at)

[info@flangespreader.eu](mailto:info@flangespreader.eu)

MATCH s.r.o  
Flange Service Tools  
Mlynske Nivy 70 / Hala 18  
SK-82104 Bratislava / SLOWAKEI

[www.flangespreader.eu](http://www.flangespreader.eu)

# MSW9TEX

MECHANISCHER FLANSCHSPREIZER KEIL  
ATEX



WERKZEUGABMESSUNGEN: VOLLSTÄNDIG GESCHLOSSEN VOLLSTÄNDIG AUSGEFAHREN

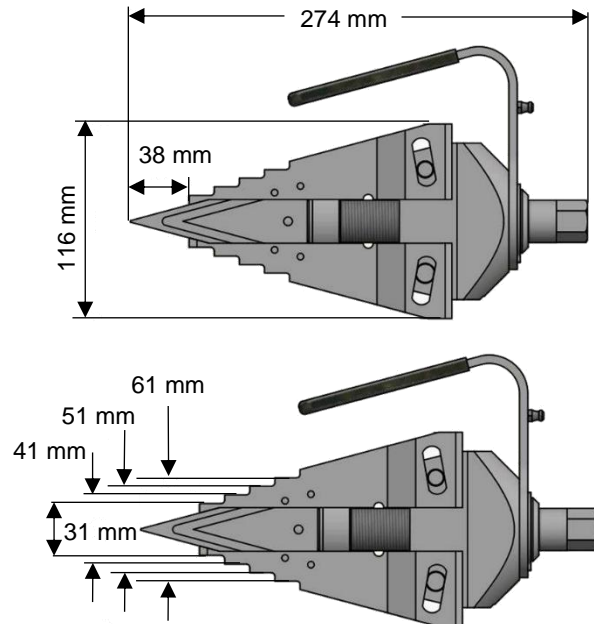
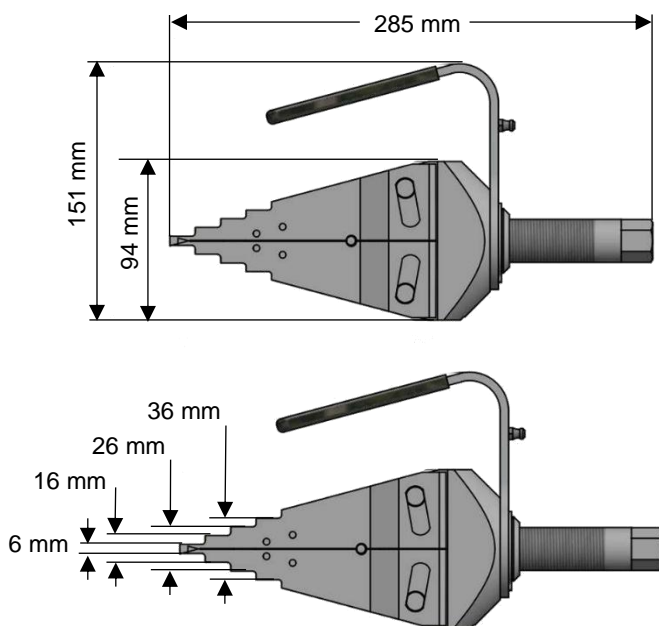

ARTIKEL	P/N	NAME DES TEILS	STÜCKZAHL
1	C1139	Hauptkörper	1
2	E2075	Adapter	1
3	E2076	Axiallagerträger	1
4	K0056	Lagersatz	1
5	H0048	Schraube	4
6	G0654	Weißer Kunststoffkappe	1
7	C1141	Griff	1
8	G0651	Griffhülse	1
9	I0044	Sicherungsring	1
10	E1911	Schubstange	1
11	H0378	Mutter	1
12	C1140	Keil	1
13	H0370	Schraube	1
14	F0392	Geschmiedete Backe	2
15	E2077	Schiebestift	4
16	I0109	Rollstift	8
17	H0371	Schmiernippel	1
18	TW210	Drehmomentschlüssel	1
19	LB294	Sicherheitsschleufe	1

## ANWENDUNGSBEREICHE:

Flanschverbindungen mit mindestens 6 mm Zugangsspalt

**GEFAHR!** – PE-Koffer und Hydraulikschläuche der Serie HHxxx können nicht in einer explosionsgefährdeten Umgebung eingesetzt werden! Verwenden Sie nur ATEX-geprüfte Schläuche der Serie HHEXxxx!

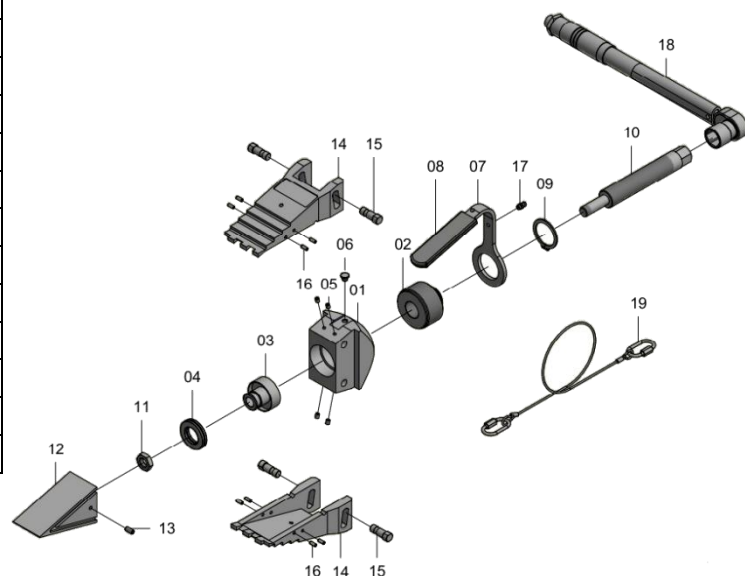

Die Artikel 4, 5, 11, 13 und 15 werden geliefert in **Service-Kit A, Produktcode: 1490**  
Die Artikel 3 und 10 werden geliefert in **Service-Kit B, Produktcode: 1491**

MATCH-CEE e.U.  
Flansch Service Werkzeuge und Hochdruckhydraulik  
Schlachthausgasse 30/6/13  
A-1030 Wien / ÖSTERREICH

[www.flanschspreizer.at](http://www.flanschspreizer.at)

[info@flangespreader.eu](mailto:info@flangespreader.eu)

MATCH s.r.o  
Flange Service Tools  
Mlynske Nivy 70 / Hala 18  
SK-82104 Bratislava / SLOWAKEI

[www.flangespreader.eu](http://www.flangespreader.eu)