



# HSW15TSCEX

INTEGRALER HYDRAULISCHER  
FLANSCHSPREIZER  
ATEX

## TECHNISCHES DATENBLATT

### SPREIZKRAFT:

700 bar Hydraulikdruck ergeben **14,5 t (145 kN)**  
Spreizkraft je Werkzeug

Es ist ratsam, die Werkzeuge paarweise zu verwenden, was  
eine Gesamtspreizkraft ergibt von:  $2 \times 14,5 \text{ t} = 29,0 \text{ t}$  (290 kN)



### SPREIZABSTAND:

Mit einem Paar Stufenblöcken: **6 mm - 81 mm**

### INHALT DES KITS

- 1 x Flanschspreizer Keil
- 1 x 700 bar (10.000 psi) Hydraulikzylinder  
mit integrierter Pumpe
- 1 x Sicherheitsblock
- 1 x Sicherheitsschlaufe inkl. 2 Schnallen
- 1 x Paar Stufenblöcke
- 1 x Sechskantschlüssel und  
Senkkopfschraube
- 1 x Tragekoffer

Produktcode	Werkzeug
HSW15TSCEX Kit	1 x HSW15TSCEX

### SICHERHEITSBLOCK: P/N: B1095

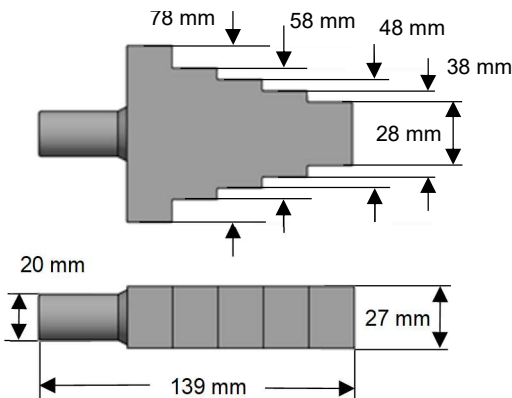

### MATCH HSW15TSCEX

Ist gekennzeichnet als:  
II 2G Ex h IIB T5 Gb  
II 2D EX h IIIC T100 °C Db  
(ATEX-Richtlinie 2014/34/EU)



### GEWICHTE UND ABMESSUNGEN:

Gewicht des Werkzeugs: 9,0 kg (19,8 lb)  
Sicherheitsblock: 0,35 kg (0,8 lb)  
Stufenblock: 0,52 kg (1,1 lb)  
Bruttogewicht des Kits: 14,1 kg (31,2 lb)

Abmessungen der Verpackung:  
580 mm x 340 mm x 180 mm

### STUFENBLOCK: P/N: SBM62

Die Verwendung von Stufenblöcken,  
entweder einzeln oder paarweise,  
ermöglicht einen **maximalen  
Spreizabstand von 81 mm**

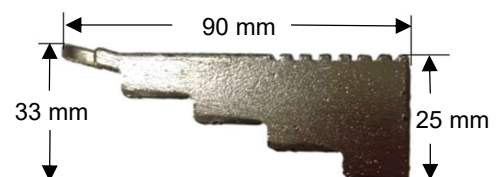

MATCH-CEE e.U.  
Flansch Service Werkzeuge und Hochdruckhydraulik  
Schlachthausgasse 30/6/13  
A-1030 Wien / ÖSTERREICH

[www.flanschspreizer.at](http://www.flanschspreizer.at)

[info@flangespreader.eu](mailto:info@flangespreader.eu)

MATCH s.r.o  
Flange Service Tools  
Studena 2  
SK-82104 Bratislava / SLOWAKEI

[www.flangespreader.eu](http://www.flangespreader.eu)

# HSW15TSCEX

INTEGRALER HYDRAULISCHER  
FLANSCHSPREIZER KEIL - ATEX



WERKZEUGABMESSUNGEN: VOLLSTÄNDIG EINGEZOGEN VOLLSTÄNDIG AUSGEFAHREN

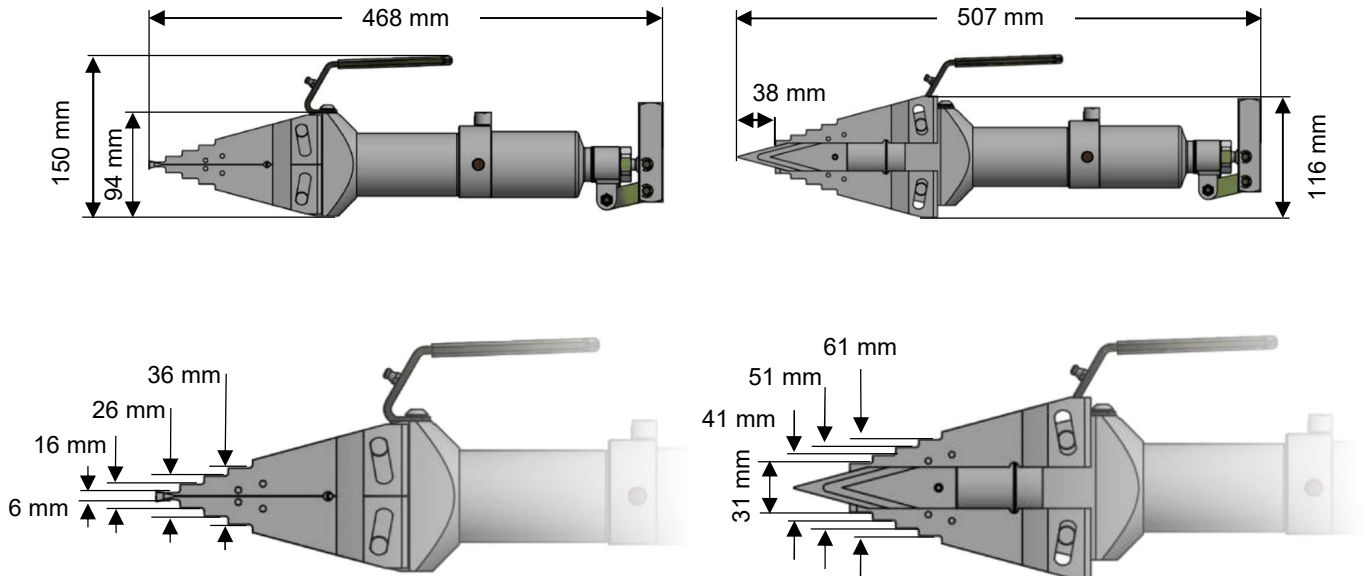

ARTIKEL	P/N	NAME DES TEILS	STÜCKZAHL
1	C1139	Hauptkörper	1
2	PM102	Integrierte Pumpe und Zylinder	1
3	E2078	Druckstift	1
4	C1140	Keil	1
5	C1543	Griff	1
6	F0392	Geschmiedete Backe	2
7	E2077	Schiebestift	4
8	H0048	Schraube	4
9	H0371	Schmiernippel	1
10	H0370	Schraube	1
11	H0372	Schraube	1
12	G0651	Griffhülse	1
13	I0109	Geteiler Rollstift	8
14	LB294	Sicherheitsschleufe	1

Die Artikel 7, 8, 10, 11 und 13 werden geliefert in

**Service-Kit A, Produktcode: 1492**

## ANWENDUNGSBEREICHE:

Flanschverbindungen mit mindestens 6 mm Zugangsspalt

**GEFAHR!** – PE-Koffer können nicht in einer explosionsgefährdeten Umgebung eingesetzt werden!

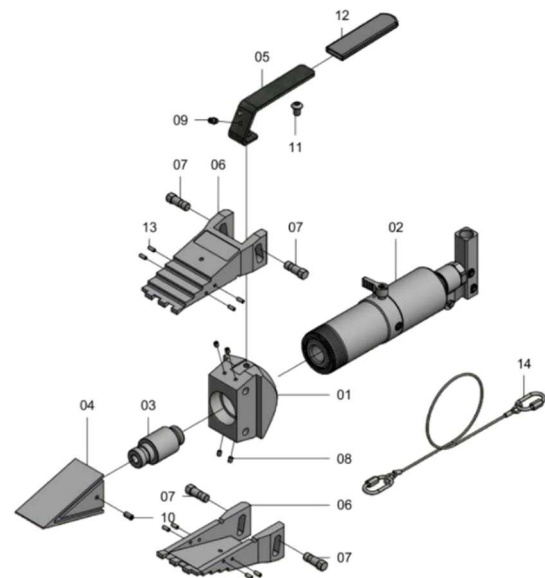

MATCH-CEE e.U.  
Flansch Service Werkzeuge und Hochdruckhydraulik  
Schlachthausgasse 30/6/13  
A-1030 Wien / ÖSTERREICH

[www.flanschspreizer.at](http://www.flanschspreizer.at)

[info@flangespreader.eu](mailto:info@flangespreader.eu)

MATCH s.r.o.  
Flange Service Tools  
Studena 2  
SK-82104 Bratislava / SLOWAKEI

[www.flangespreader.eu](http://www.flangespreader.eu)