

# Flange Service Tools MATCH



# HPLW18TC

HYDRAULISCHER  
PRÄZISION HEBEKEIL  
mit Integrierter Handpumpe

## TECHNISCHES DATENBLATT

### HUBKRAFT:

700 bar Hydraulikdruck ergeben **18,0 t (180 kN)** Hubkraft je Werkzeug

Es ist ratsam, die Werkzeuge paarweise zu verwenden, was eine Gesamthebekraft ergibt von:  $2 \times 18,0 \text{ t} = 36,0 \text{ t}$  (360 kN)

### HUBHÖHE:

Mit einem Stufenblock: **9,5 mm – 59,5 mm**

### KIT CONTENTS:

- 1 x Keil
- 1 x 700 bar (10,000 psi) Hydraulikzylinder mit integrierter Handpumpe
- 1 x Sicherheitsblock
- 1 x Stufenblock
- 1 x Innensechskantschlüssel
- 1 x Griff
- 1 x Tragekoffer

Product Code	Tool
HPLW18TC	1 x HPLW18TC

### ANWENDUNGSBEREICHE:

Mindestzugangsspalt von 9,5 mm zum Einsetzen der ersten Stufe

HPLW18TC ist gekennzeichnet:



### GEWICHTE UND ABMESSUNGEN:

Gewicht des Werkzeugs: 12 kg (26.5 lb)  
Sicherheitsblock: 0.4 kg (0.9 lb)  
Stufenblock: 0.75 kg (1.7 lb)  
Bruttogewicht des Kits: 16 kg (35.3 lb)

Abmessungen der Verpackung:  
580 mm x 340 mm x 180 mm

### STUFENBLOCK : P/N: F0398

Verwendung des Stufenblocks für einen maximalen Soreizabstand von **59,5 mm**

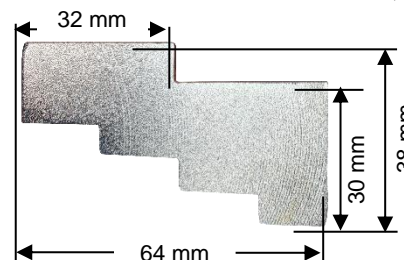
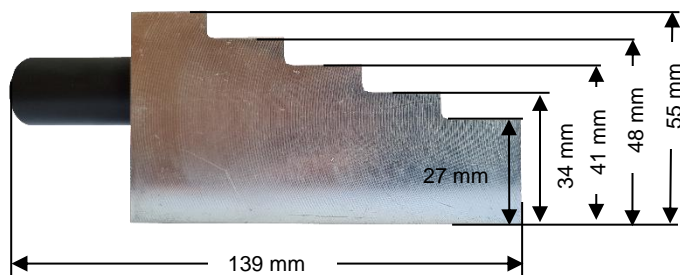

MATCH-CEE e.U.  
Flansch Service Werkzeuge und Hochdruckhydraulik  
Schlachthausgasse 30/6/13  
A-1030 Wien / ÖSTERREICH

[www.flanschspreizer.at](http://www.flanschspreizer.at)

[info@flangespreader.eu](mailto:info@flangespreader.eu)

MATCH s.r.o  
Flange Service Tools  
Studena 2  
SK-82104 Bratislava / SLOVAKIA

[www.flangespreader.eu](http://www.flangespreader.eu)

# HPLW18TC

HYDRAULISCHER PRÄZISION HEBEKEIL



WERKZEUGABMESSUNGEN:

VOLLSTÄNDIG EINGEZOGEN

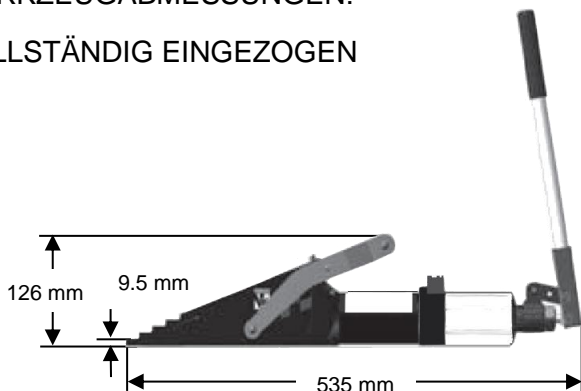

VOLLSTÄNDIG AUSGEFAHREN

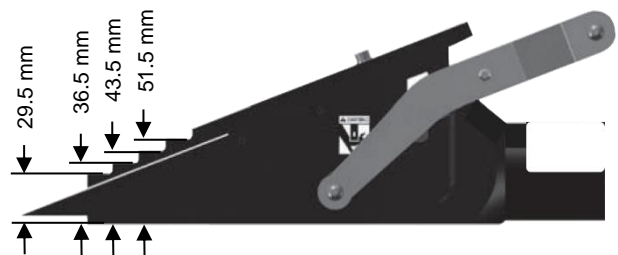
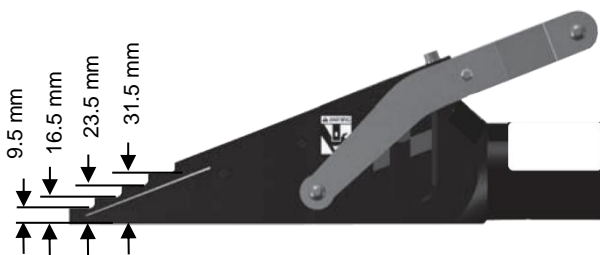
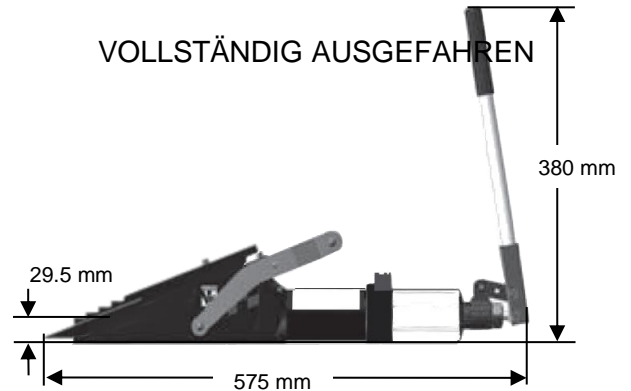

ARTIKEL	P/N	NAME DES TEILES	STK
1	F0393	Hauptkörper	1
2	PM102	Integrierte Pumpe mit Zylinder	1
3	E2079	Druckstift	1
4	B1093	Schlitzsteckerbaugruppe	1
5	H0375	Schraube	1
6	B1135	Keil mit Schwanzschraube	1
7	H0370	Schraube	1
8	F0394	Obere Platte	1
9	E2081	Führungsstift	2
10	I0109	Rollstift	4
11	J0415	Unterlagscheibe	1
12	H0374	Schraube	1
13	J0414	Unterlagscheibe	2
14	C1211	Handgriff links	1
15	C1212	Handgriff rechts	1
16	G0653	Abstandshalter	2
17	J0131	Unterlagscheibe	2
18	H0373	Schraube	4
19	E2082	Griffstange	1
20	G0652	Schwarze Griffgummi	1
21	H0371	Schmiernippel	1
22	H0048	Schraube	2

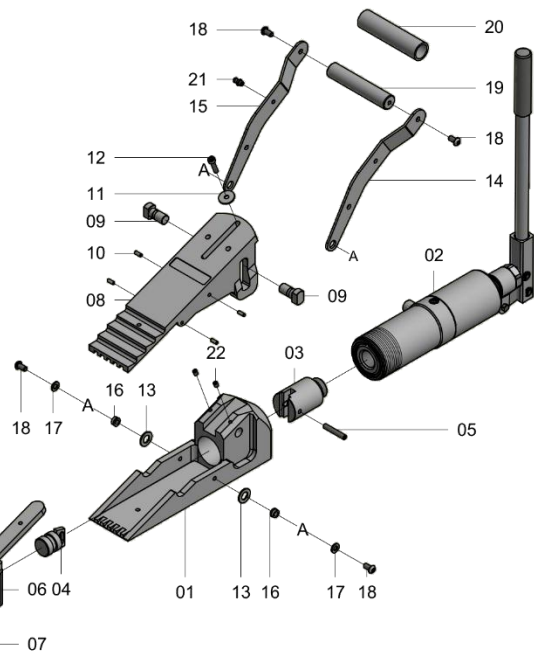

Die Artikel 4, 7, 9, 11, 12 & 22 werden geliefert in **Service Kit A, Produktcode: 1501**

MATCH-CEE e.U.  
Flansch Service Werkzeuge und Hochdruckhydraulik  
Schlachthausgasse 30/6/13  
A-1030 Wien / ÖSTERREICH

[www.flanschspreizer.at](http://www.flanschspreizer.at)

[info@flangespreader.eu](mailto:info@flangespreader.eu)

MATCH s.r.o  
Flange Service Tools  
Studena 2  
SK-82104 Bratislava / SLOVAKIA

[www.flangespreader.eu](http://www.flangespreader.eu)