



**MATCH HP1000A KIT und HP1000B KIT**

Sind gekennzeichnet als:



**HP1000A INHALT DES KITS:**

- 1 x P1000AEX Pumpeneinheit
- 1 x Manometer bis 1.000 bar (15.000 psi)
- 1 x Manometer-Schnellkopplung ¼" NPT
- 1 x Manometeradapter K
- 1 x Kupplung 3/8" F
- 1 x HH180 Hydraulischer Schlauch  
(1,8 m Hydraulikschlauch mit Kupplungen)

**HP1000B INHALT DES KITS:**

- 1 x P1000BEX Pumpeneinheit
- 2 x Manometer bis 1.000 bar (15.000 psi)
- 2 x Manometer-Schnellkopplung ¼" NPT
- 2 x Manometeradapter K
- 2 x Kupplung 3/8" F
- 2 x HH180 Hydraulischer Schlauch  
(1,8 m Hydraulikschlauch mit Kupplungen)

Produktcode
HP1000A Kit

Produktcode
HP1000B Kit

Gewichte und Abmessungen:	P1000AEX	P1000BEX
Länge der Pumpe (L)	824 mm	861 mm
Länge des Griiffs (H)	590 mm	590 mm
Gewicht der Pumpe	6,1 kg (13,5 lb)	8,0 kg (17,6 lb)
Bruttogewicht des Kits	7,6 kg (16,7 lb)	10,3 kg (22,8 lb)
Abmessungen der	820 mm x 160 mm x 180 mm	

**HP1000A KIT**

HYDRAULISCHE ÖLDICHTE HANDPUMPE  
 EINZELANSCHLUSS

**HP1000B KIT**

HYDRAULISCHE ÖLDICHTE HANDPUMPE  
 DOPPELANSCHLUSS

**TECHNISCHES DATENBLATT**

2-stufige öldichte hydraulische Handpumpe

Maximale Druckstufe:

13,8 bar (200 psi) 1. Stufe

700 bar (10.000 psi) 2. Stufe

Ölkapazität: 1070 cc

Membranölbehälter: Die Pumpen sind in alle Richtungen ohne Leistungsverluste bedienbar

Geringeres Risiko des Austretens von Hydraulikflüssigkeit

# HP1000A KIT

# HP1000B KIT

HYDRAULISCHE ÖLDICHTE HANDPUMPEN



## P1000AEX – ABMESSUNGEN DER PUMPE MIT

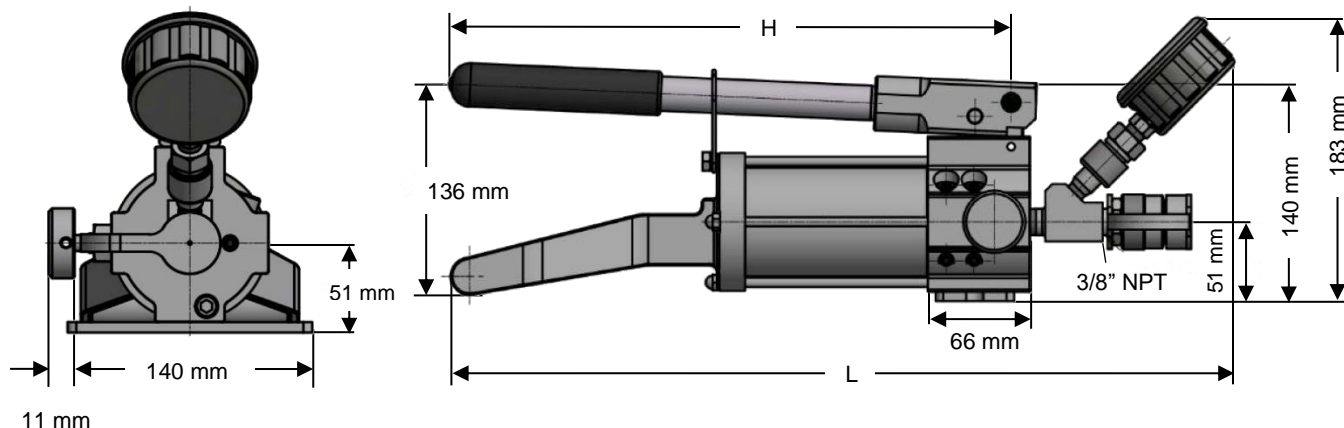

## P1000BEX ABMESSUNGEN DER PUMPE MIT

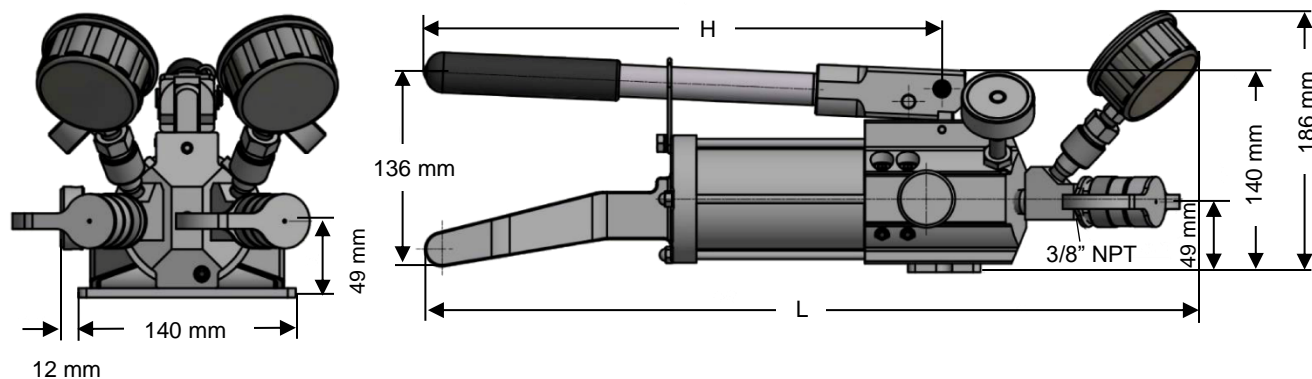

SPEZIFIKATIONEN	STUFE	P1000AEX P1000BEX
Druckstufe	1	13,8 bar (200 psi)
	2	700 bar (10.000 psi)
Maximale Ölkapazität		1130 cc (69,0 in <sup>3</sup> )
Verwendbare Ölkapazität		1070 cc (65,3 in <sup>3</sup> )
Ölvolumen/Hub	1	3,7 cc (0,2 in <sup>3</sup> )
	2	0,6 cc (0,04 in <sup>3</sup> )
Maximale Handgriffkraft		170 N (17 kgf)
Kolbenhub		18 mm (0,7 in)

**GEFAHR!** – Hydraulikschläuche der Serie HHxxx können nicht in einer explosionsgefährdeten Umgebung eingesetzt werden!

**Verwenden Sie nur ATEX-geprüfte Schläuche der Serie HHEXxxx!**

MATCH-CEE e.U.  
Flansch Service Werkzeuge und Hochdruckhydraulik  
Schlachthausgasse 30/6/13  
A-1030 Wien / ÖSTERREICH

[www.flanschspreizer.at](http://www.flanschspreizer.at)

[info@flangespreader.eu](mailto:info@flangespreader.eu)

MATCH s.r.o  
Flange Service Tools  
Studena 2  
SK-82104 Bratislava / SLOWAKEI

[www.flangespreader.eu](http://www.flangespreader.eu)